

SHOULDERDOLLY®



MAKES LIFTING EASIER™

CINGHIE DI TRASLOCO

Sollevare in modo sicuro, facile ed efficiente con ShoulderDolly®. Sfruttando la leva naturale, questo sistema di sollevamento a due persone consente agli utenti di mantenere una postura eretta corretta durante il sollevamento di qualsiasi oggetto pesante. ShoulderDolly® lavora in combinazione con i gruppi muscolari delle gambe e delle spalle per ridurre lo sforzo e il rischio di lesioni alla parte bassa della schiena, alle mani, ai bicipiti e agli avambracci.

Il kit contiene due imbracature e una cinghia di sollevamento. ShoulderDolly® è il modo collaudato per spostare oggetti grandi, pesanti e ingombranti in modo sicuro, facile e più efficiente su terreni dove i tradizionali carrelli con ruote semplicemente non possono arrivare.

Da oltre 40 anni, Nielsen Products, LLC fornisce prodotti di qualità a prezzi ragionevoli sia per il settore professionale che per quello consumer.

Codice articolo:
LD2000 UPC:
895678000014

Max
800 Lb
370 Kg

12'
3.65m

T 1 SIZE FITS ALL



NIELSEN PRODUCTS, LLC | 800.217.1114 Casella postale 243, Boulder, CO 80306, USA | nielsenproductsllc.com

sales@shoulderdolly.com

| shoulderdolly.com

SHOULDERDOLLY®



- ARTICOLO CON MARGINE ELEVATO
- INGOMBRO RIDOTTO DELL'INVENTARIO
- RENDONO IL TRASLOCO PIÙ FACILE E RIDUCONO I DANNI ALLA PROPRIETÀ
- OTTIME VENDITE
- PRODOTTO DI SUCCESSO IN OLTRE 6.000 PUNTI VENDITA
- MARCHIO N. 1 PER FIDUCIA NEL SETTORE DELLE CINGHIE DA TRASLOCO

Vantaggi:

- Mani e braccia libere: la necessità di stabilizzazione, di aprire le porte e di mantenere l'equilibrio generale rimane invariata.
- Design a cinghia singola per consentire il posizionamento preciso degli oggetti sollevati quando il peso non è centrato.
- La fibbia di tensione regolabile consente incrementi illimitati di regolazione per adattarsi a quasi tutti gli oggetti.
- Le differenze di altezza degli utenti si superano facilmente grazie all'uso della fibbia di regolazione della tensione.
- Sebbene ShoulderDolly® non vi renda più forti di quanto non siate senza di esso, il design ergonomico favorisce una tecnica di sollevamento e una postura corrette.

Specifiche:

- Include due imbracature universali, una cinghia di sollevamento lunga 12 piedi e larga 5 pollici, manuale di istruzioni
- Capacità di carico consigliata fino a 800 libbre
- Brevetto n. 7.331.493

Peso (confezione): 10,2 kg

Dimensioni (custodia): 21" x 7,5" x 12,5"

Dimensioni imballo: 6 unità

Prezzo consigliato: 44,98 \$

Specifiche di imballaggio:

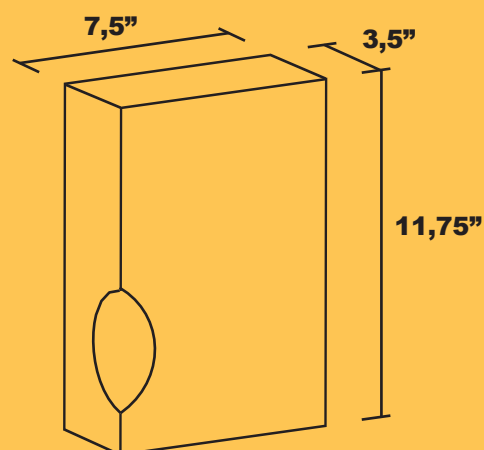

Peso (unità): 3,5 libbre

Dimensioni (unità): 3,5" x 7,5" x 11,75"



NIelsen PRODUCTS, LLC | 800.217.1114

Caseella postale 243, Boulder, CO 80306, USA | nielsenproductsllc.com

sales@shoulderdolly.com | shoulderdolly.com